

QUINT4-PS/1AC/24DC/5 - Fuente de alimentación



2904600

<https://www.phoenixcontact.com/mx/productos/2904600>

Tenga en cuenta que los datos mostrados en este documento PDF se generaron a partir de nuestro catálogo online. Por favor, encontrará todos los datos en la documentación del usuario. Prevalecen nuestras condiciones generales de uso para descargas.



Fuente de alimentación QUINT POWER conmutada en primario con curva característica de salida seleccionable, tecnología SFB (Selective Fuse Breaking) e interfaz NFC, entrada: monofásica, salida: 24 V DC / 5 A

Descripción del producto

La cuarta generación de las potentes fuentes de alimentación QUINT POWER permite la máxima disponibilidad de instalaciones gracias a las nuevas funciones. Los umbrales de aviso y las curvas características pueden adaptarse individualmente mediante la interfaz NFC. La SFB Technology única y el control funcional preventivo de la fuente de alimentación QUINT POWER aumentan la disponibilidad de su aplicación.

Sus ventajas

- La tecnología SFB dispara los interruptores automáticos estándar de forma selectiva mientras que los consumidores conectados en paralelo siguen funcionando
- El control funcional preventivo notifica estados de funcionamiento críticos antes de fallos
- Los umbrales de señalización y las curvas características ajustables mediante NFC maximizan la disponibilidad de la planta
- Sencilla ampliación de la instalación mediante un boost estático; arranque de cargas difíciles mediante un boost dinámico
- Elevada inmunidad a interferencias mediante descargador de gas integrado y más de 20 milisegundos de tiempo de puenteo de fallo de red
- Diseño robusto mediante carcasa de metal y amplio rango de temperatura de - 40 °C a + 70 °C
- Pueden emplearse a escala mundial gracias a la entrada de amplia gama y un paquete internacional de homologaciones

Datos comerciales

| | |
|---|-----------------------|
| Código de artículo | 2904600 |
| Unidad de embalaje | 1 Unidades |
| Cantidad mínima de pedido | 1 Unidades |
| Clave de venta | 02 |
| Clave de producto | CMPI13 |
| Página del catálogo | Página 234 (C-4-2019) |
| GTIN | 4046356985321 |
| Peso por unidad (incluido el embalaje) | 916 g |
| Peso por unidad (sin incluir el embalaje) | 685 g |
| Número de tarifa arancelaria | 85044099 |
| País de origen | TH |

Datos técnicos

Datos de entrada

| | |
|---------------------------------------|--|
| Entrada de control (configurable) Rem | Potencia de salida ENCENDIDA/APAGADA (SLEEP MODE) |
| Por defecto | Potencia de salida ENCENDIDA (>40 k Ω /24 V CC/puente abierto entre REM y SGnd) |

Funcionamiento AC

| | |
|--|--|
| Estructura de la red | Red en estrella |
| Margen de tensión nominal de entrada | 100 V AC ... 240 V AC |
| Rango de tensión de entrada | 100 V AC ... 240 V AC -15 % ... +10 % |
| Derating | < 100 V AC (1 %/V) |
| Rigidez dieléctrica máxima | 300 V AC 60 s |
| Tensión de red del país típica | 120 V AC 230 V AC |
| Tipo de tensión de la tensión de alimentación | CA |
| Extracorrente de cierre | típ. 14 A (a 25 °C) |
| Integral de corriente de irrupción (I ² t) | < 0,3 A ² s |
| Limitación de tensión de la corriente de cierre | 14 A (después de 1 ms) |
| Gama de frecuencias AC | 50 Hz ... 60 Hz -10 % ... +10 % |
| Gama de frecuencias (f _N) | 50 Hz ... 60 Hz -10 % ... +10 % 16,7 Hz (según EN 50163) |
| Tiempo de puenteo de fallo de red | típ. 28 ms (120 V AC) típ. 38 ms (230 V AC) |
| Absorción de corriente | 1,7 A (100 V AC) 1,5 A (120 V AC) 0,9 A (230 V AC) 0,8 A (240 V AC) |
| Potencia nominal absorbida | 163 VA |
| Circuito de protección | Protección contra sobretensiones transitorias; Varistor, descargador de gas |
| Factor de potencia (cos phi) | 0,82 |
| Tiempo de conexión | < 500 ms |
| Tiempo de conexión típico | 300 ms (del MODO SUSPENSIÓN) |
| Fusible de entrada | 6,3 A (Lento, interno) |
| Selección del fusible adecuado para la protección de entrada | 6 A ... 16 A (Característica B, C, D, K o comparable) |
| Corriente de derivación a tierra (PE) | < 3,5 mA 1,1 mA (264 V AC, 60 Hz) |

Funcionamiento DC

| | |
|---|---------------------------------------|
| Margen de tensión nominal de entrada | 110 V DC ... 250 V DC |
| Rango de tensión de entrada | 110 V DC ... 250 V DC -18 % ... +40 % |
| Derating | < 110 V DC (1 %/V) |
| Tipo de tensión de la tensión de alimentación | CC |

QUINT4-PS/1AC/24DC/5 - Fuente de alimentación



2904600

<https://www.phoenixcontact.com/mx/productos/2904600>

| | |
|------------------------|------------------|
| Absorción de corriente | 1,6 A (110 V DC) |
| | 0,7 A (250 V DC) |

Datos de salida

| | |
|---|--|
| Rendimiento | típ. 88,8 % (120 V AC) |
| | típ. 89,2 % (230 V AC) |
| Característica de salida | U/I Advanced |
| | Smart HICCUP |
| | FUSE MODE |
| Tensión nominal de salida | 24 V DC |
| Rango de ajuste de la tensión de salida (U_{set}) | 24 V DC ... 29,5 V DC (con potencia constante) |
| Corriente nominal de salida (I_N) | 5 A |
| Boost estático ($I_{Boost\ est.}$) | 6,25 A |
| Boost dinámico ($I_{Dyn.Boost}$) | 10 A (5 s) |
| Selective Fuse Breaking (I_{SFB}) | 30 A (15 ms) |
| Disparo magnético de fusible | A1 ... A4 / B2 / C1 ... C2 / Z1 ... Z4 |
| Derating | > 60 °C ... 70 °C (2,5 %/K) |
| Resistencia de recirculación | ≤ 35 V DC |
| Protección contra sobretensión en la salida (OVP) | ≤ 32 V DC |
| Desviación de regulación | < 0,5 % (Modificación de la carga estática 10 % ... 90 %) |
| | < 4 % (Modificación de la carga dinámica 10 % ... 90 %, (10 Hz)) |
| | < 0,25 % (cambio de tensión de entrada ±10 %) |
| Ondulación residual | < 30 mV _{PP} (con valores nominales) |
| Resistente al cortocircuito | sí |
| Vaciado constante | sí |
| Potencia de salida | 120 W |
| | 150 W |
| | 240 W |
| Potencia aparente | 180 VA (120 V, $U_{OUT} = 24\ V$, $I_{OUT} = \text{boost est.}$) |
| | 198 VA (230 V, $U_{OUT} = 24\ V$, $I_{OUT} = \text{boost est.}$) |
| Disipación máxima de circuito abierto | < 3 W (120 V AC) |
| | < 3 W (230 V AC) |
| Disipación de carga nominal máxima | < 17 W (120 V AC) |
| | < 16 W (230 V AC) |
| Potencia disipada SLEEP MODE | < 3 W (120 V AC) |
| | < 3 W (230 V AC) |
| Factor de cresta | típ. 1,55 (120 V AC) |
| | típ. 1,78 (230 V AC) |
| Tiempo de ascenso | 50 ms ($U_{Out} = 10\ \% \dots 90\ \%$) |
| Posibilidad de conexión en paralelo | sí, para redundancia y aumento de potencia |
| Posibilidad de conexión en serie | Sí |

Señal

| | |
|---------------------|---|
| Señal a tierra SGnd | Potencial de referencia para Out1, Out2 y Rem |
|---------------------|---|

QUINT4-PS/1AC/24DC/5 - Fuente de alimentación



2904600

<https://www.phoenixcontact.com/mx/productos/2904600>

Señal Out 1 (configurable)

| | |
|-------------|---|
| Digital | 24 V DC 20 mA |
| Por defecto | 24 V DC 20 mA 24 V CC para $U_{Out} > 0,9 \times U_{Set}$ |

Señal Out 2 (configurable)

| | |
|-------------|---|
| Digital | 24 V DC 20 mA |
| Analógico | 4 mA ... 20 mA $\pm 5\%$ (Carga $\leq 400 \Omega$) |
| Por defecto | 24 V DC 20 mA 24 V CC para $P_{Out} < P_N$ |

Señal relé 13/14 (configurable)

| | |
|-------------|-------------------------------------|
| Por defecto | cerrado ($U_{out} > 0,9 U_{set}$) |
| Digital | 24 V DC 1 A |
| | 30 V AC/DC 0,5 A |

Datos de conexión

Entrada

| | |
|---|-----------------------|
| Tipo de conexión | Conexión por tornillo |
| Sección de conductor rígido mín. | 0,2 mm ² |
| Sección de conductor rígido máx. | 2,5 mm ² |
| Sección de conductor flexible mín. | 0,2 mm ² |
| Sección de conductor flexible máx. | 2,5 mm ² |
| Conductor/punto de embornaje flexible con puntera con manguito de plástico mín. | 0,25 mm ² |
| Conductor/punto de embornaje flexible con puntera con manguito de plástico máx. | 2,5 mm ² |
| Conductor/punto de embornaje flexible con puntera sin manguito de plástico mín. | 0,25 mm ² |
| Conductor/punto de embornaje flexible con puntera sin manguito de plástico máx. | 2,5 mm ² |
| Sección de conductor AWG mín. | 24 |
| Sección de conductor AWG máx. | 14 |
| Longitud a desaislar | 6,5 mm |
| Par de apriete mín. | 0,5 Nm |
| Par de apriete máx. | 0,6 Nm |

Salida

| | |
|---|-----------------------|
| Tipo de conexión | Conexión por tornillo |
| Sección de conductor rígido mín. | 0,2 mm ² |
| Sección de conductor rígido máx. | 2,5 mm ² |
| Sección de conductor flexible mín. | 0,2 mm ² |
| Sección de conductor flexible máx. | 2,5 mm ² |
| Conductor/punto de embornaje flexible con puntera con manguito de plástico mín. | 0,25 mm ² |
| Conductor/punto de embornaje flexible con puntera con manguito de plástico máx. | 2,5 mm ² |
| Conductor/punto de embornaje flexible con puntera sin manguito | 0,25 mm ² |

QUINT4-PS/1AC/24DC/5 - Fuente de alimentación



2904600

<https://www.phoenixcontact.com/mx/productos/2904600>

| | |
|---|---------------------|
| de plástico mín. | |
| Conductor/punto de embornaje flexible con puntera sin manguito de plástico máx. | 2,5 mm ² |
| Sección de conductor AWG mín. | 24 |
| Sección de conductor AWG máx. | 14 |
| Longitud a desaislar | 6,5 mm |
| Par de apriete mín. | 0,5 Nm |
| Par de apriete máx. | 0,6 Nm |

Señal

| | |
|---|----------------------|
| Tipo de conexión | Conexión push-in |
| Sección de conductor rígido mín. | 0,2 mm ² |
| Sección de conductor rígido máx. | 1 mm ² |
| Sección de conductor flexible mín. | 0,2 mm ² |
| Sección de conductor flexible máx. | 1,5 mm ² |
| Conductor/punto de embornaje flexible con puntera con manguito de plástico mín. | 0,2 mm ² |
| Conductor/punto de embornaje flexible con puntera con manguito de plástico máx. | 0,75 mm ² |
| Conductor/punto de embornaje flexible con puntera sin manguito de plástico mín. | 0,2 mm ² |
| Conductor/punto de embornaje flexible con puntera sin manguito de plástico máx. | 1,5 mm ² |
| Sección de conductor AWG mín. | 24 |
| Sección de conductor AWG máx. | 16 |
| Longitud a desaislar | 8 mm |

Señalización

| | |
|----------------------|---|
| Tipo de señalización | LED |
| | Contacto de señal sin potencial |
| | Salida de señal activa Out 1 (digital, configurable) |
| | Salida de señal activa Out 2 (digital, analógica, configurable) |
| | Contacto remoto |
| | Señal a tierra SGnd |

Salida de señal

| | |
|------------------|---|
| P _{Out} | > 100 % (Encendido en color amarillo del LED, potencia de salida > 120 W) |
| | > 75 % (El LED se ilumina en verde, potencia de salida > 90 W) |
| | > 50 % (El LED se ilumina en verde, potencia de salida > 60 W) |
| U _{Out} | > 0,9 x U _{Set} (El LED se ilumina en verde) |
| | < 0,9 x U _{Set} (El LED parpadea en verde) |

Propiedades eléctricas

| | |
|---------------------------------------|-----------------------------|
| Número de fases | 1,00 |
| Tensión de aislamiento entrada/salida | 4 kV AC (ensayo de tipo) |
| | 2 kV AC (Ensayo individual) |

QUINT4-PS/1AC/24DC/5 - Fuente de alimentación



2904600

<https://www.phoenixcontact.com/mx/productos/2904600>

| | |
|-----------------------------------|---|
| Tensión de aislamiento salida/PE | 0,5 kV DC (ensayo de tipo) |
| | 0,5 kV DC (Ensayo individual) |
| Tensión de aislamiento entrada/PE | 3,5 kV AC (ensayo de tipo) |
| | 2,4 kV AC (Ensayo individual) |
| Frecuencia de conmutación | 90,00 kHz ... 110,00 kHz (Nivel de transductor auxiliar) |
| | 50,00 kHz ... 235,00 kHz (Nivel de transductor principal) |
| | 55,00 kHz ... 625,00 kHz (Nivel PFC) |

Propiedades del artículo

| | |
|--|---------------------------|
| Tipo de producto | Fuente de alimentación |
| Familia de productos | QUINT POWER |
| MTBF (IEC 61709, SN 29500) | > 1532000 h (25 °C) |
| | > 930000 h (40 °C) |
| | > 431000 h (60 °C) |
| Directiva de protección del medio ambiente | Directiva RoHS 2011/65/UE |
| | WEEE |
| | Reach |

Estado de mantenimiento de datos

| | |
|----------------------|----|
| Revisión de artículo | 05 |
|----------------------|----|

Propiedades de aislamiento

| | |
|---------------------|---|
| Clase de protección | I |
| Grado de polución | 2 |

Expectativa de vida útil (condensadores de electrolitos)

| | |
|-----------------|----------|
| Corriente | 2,5 A |
| Temperatura | 40 °C |
| Tiempo | 184000 h |
| Texto adicional | 120 V AC |

Expectativa de vida útil (condensadores de electrolitos)

| | |
|-----------------|----------|
| Corriente | 2,5 A |
| Temperatura | 40 °C |
| Tiempo | 183000 h |
| Texto adicional | 230 V AC |

Expectativa de vida útil (condensadores de electrolitos)

| | |
|-----------------|----------|
| Corriente | 5 A |
| Temperatura | 25 °C |
| Tiempo | 224000 h |
| Texto adicional | 120 V AC |

Expectativa de vida útil (condensadores de electrolitos)

| | |
|-------------|----------|
| Corriente | 5 A |
| Temperatura | 25 °C |
| Tiempo | 259000 h |

QUINT4-PS/1AC/24DC/5 - Fuente de alimentación



2904600

<https://www.phoenixcontact.com/mx/productos/2904600>

| | |
|-----------------|----------|
| Texto adicional | 230 V AC |
|-----------------|----------|

Expectativa de vida útil (condensadores de electrolitos)

| | |
|-----------------|----------|
| Corriente | 5 A |
| Temperatura | 40 °C |
| Tiempo | 79000 h |
| Texto adicional | 120 V AC |

Expectativa de vida útil (condensadores de electrolitos)

| | |
|-----------------|----------|
| Corriente | 5 A |
| Temperatura | 40 °C |
| Tiempo | 91000 h |
| Texto adicional | 230 V AC |

Dimensiones

| | |
|------------------------|--------|
| Esquema de dimensiones | |
| Anchura | 36 mm |
| Altura | 130 mm |
| Profundidad | 125 mm |

Medida de montaje

| | |
|--|---------------|
| Distancia de montaje derecha/izquierda | 5 mm / 5 mm |
| Distancia de montaje arriba/abajo | 50 mm / 50 mm |

Montaje alternativo

| | |
|-------------|--------|
| Anchura | 122 mm |
| Altura | 130 mm |
| Profundidad | 39 mm |

Montaje

| | |
|---------------------------|---|
| Tipo de montaje | Montaje sobre carril DIN |
| Indicaciones de montaje | alineable: $P_N \geq 50\%$, horizontal 5 mm, al lado de las partes activas 15 mm, vertical 50 mm alineable: $P_N < 50\%$, horizontal 0 mm, arriba vertical 40 mm, abajo vertical 20 mm |
| Posición para el montaje | Carril horizontal NS 35, EN 60715 |
| Con pintura de protección | no |

Datos del material

| | |
|--|----|
| Clase de inflamabilidad según UL 94 (carcasa / bornes) | V0 |
|--|----|

QUINT4-PS/1AC/24DC/5 - Fuente de alimentación



2904600

<https://www.phoenixcontact.com/mx/productos/2904600>

| | |
|--------------------------------------|-------------------------|
| Material de la carcasa | Metal |
| Ejecución del capuchón | Acero inoxidable X6Cr17 |
| Ejecución de los elementos laterales | Aluminio |

Condiciones medioambientales y de vida útil

Condiciones ambientales

| | |
|--|---|
| Índice de protección | IP20 |
| Temperatura ambiente (servicio) | -25 °C ... 70 °C (> 60 °C Derating: 2,5 %/K) |
| Temperatura ambiente (almacenamiento / transporte) | -40 °C ... 85 °C |
| Temperatura ambiente (modelo testado Start-Up) | -40 °C |
| Altura de fijación | ≤ 5000 m (> 2000 m, observar derating) |
| Clase de clima | 3K3 (según EN 60721) |
| Humedad del aire máx. admisible (servicio) | ≤ 95 % (a 25 °C, sin condensación) |
| Choque | 18 ms, 30g, por dirección en espacio (según IEC 60068-2-27) |
| Vibración (servicio) | 5 Hz ... 100 Hz búsqueda de resonancia 2,3g, 90 min., frecuencia de resonancia 2,3g, 90 min. (según DNV GL clase C) |

Normas y especificaciones

| | |
|---|---|
| Aplicaciones para trenes | EN 50121-3-2 |
| | EN 50121-4 |
| | EN 50121-5 |
| | EN 50163 |
| | IEC 62236-3-2 |
| | IEC 62236-4 |
| | IEC 62236-5 |
| HART FSK Physical Layer Test Specification Compliance | Conformidad con tensión de salida U_{Out} |
| Norma - Limitación de corrientes armónicas de la red | EN 61000-3-2 |
| Norma - Seguridad eléctrica | IEC 61010-2-201 (SELV) |
| Norma - Tensión baja de protección | IEC 61010-1 (SELV) |
| | IEC 61010-2-201 (PELV) |
| Norma - Separación segura | IEC 61558-2-16 |
| | IEC 61010-2-201 |
| Norma: Seguridad para equipos de medición, control, regulación y laboratorio | IEC 61010-1 |
| Norma de seguridad de transformadores | EN 61558-2-16 |
| Norma - Fuentes de alimentación de baja tensión con salida en corriente continua | EN 61204-3 |
| Carga de la batería | DIN 41773-1 |
| Homologación: requisito de la industria de semiconductores con respecto a interrupciones de tensión de red. | SEMI F47-0706, EN 61000-4-11 |

Categoría de sobretensión

| | |
|------------|----------------|
| EN 61010-1 | II (≤ 5000 m) |
| EN 62477-1 | III (≤ 2000 m) |

Homologaciones

| | |
|---|--|
| CSA | CAN/CSA-C22.2 No. 60950-1-07 CSA-C22.2 No. 107.1-01 |
| Homologación para la construcción naval | DNV GL, PRS, BV, LR, ABS |
| SIQ | BG (modelo aprobado) |
| Homologaciones UL | UL Listed UL 508 |
| | UL/C-UL Recognized UL 60950-1 |
| | UL ANSI/ISA-12.12.01 Class I, Division 2, Groups A, B, C, D (Hazardous Location) |

Datos CEM

| | |
|--|--|
| Compatibilidad electromagnética | Conformidad con la directiva EMC 2014/30/UE |
| Directiva de baja tensión | Conformidad con la directiva de baja tensión 2014/35/UE |
| Requisitos CEM de emisión de interferencias | EN 61000-6-3 |
| | EN 61000-6-4 |
| Requisitos CEM de inmunidad a interferencias | EN 61000-6-1 |
| | EN 61000-6-2 |
| Requisitos CEM suministro de energía | IEC 61850-3 (G,H) |
| | EN 61000-6-5 (instalaciones de conmutación) |
| Emisión de interferencias conducidas | EN 55016 |
| | EN 61000-6-3 (clase B) |
| Emisión de interferencias | Norma básica adicional EN 61000-6-5 (inmunidad a interferencias en centrales eléctricas), IEC/EN 61850-3 (alimentación de energía) |
| Emisiones espurias radiadas | EN 55016 |
| | EN 61000-6-3 (clase B) |
| Emisión de interferencias por cable DNV GL | Clase A |
| Texto adicional | Distribución energética en el área |
| Emisiones espurias radiadas DNV GL | Clase B |
| Texto adicional | Área del puente y la cubierta |

Corrientes de armónicos

| | |
|-------------------------|------------------------|
| Normas/especificaciones | EN 61000-3-2 |
| | EN 61000-3-2 (clase A) |
| Gama de frecuencias | 0 kHz ... 2 kHz |

Flicker

| | |
|-------------------------|-----------------|
| Normas/especificaciones | EN 61000-3-3 |
| | EN 61000-3-3 |
| Gama de frecuencias | 0 kHz ... 2 kHz |

Descarga de electricidad estática

| | |
|-------------------------|--------------|
| Normas/especificaciones | EN 61000-4-2 |
|-------------------------|--------------|

Descarga de electricidad estática

| | |
|----------------------|-------------------------------|
| Descarga en contacto | 8 kV (Severidad del ensayo 4) |
|----------------------|-------------------------------|

QUINT4-PS/1AC/24DC/5 - Fuente de alimentación



2904600

<https://www.phoenixcontact.com/mx/productos/2904600>

| | |
|---------------------|--------------------------------|
| Descarga en el aire | 15 kV (Severidad del ensayo 4) |
| Observación | Criterio A |

Campo electromagnético AF

| | |
|-------------------------|--------------|
| Normas/especificaciones | EN 61000-4-3 |
|-------------------------|--------------|

Campo electromagnético AF

| | |
|--------------------------------|---------------------------------|
| Gama de frecuencias | 80 MHz ... 1 GHz |
| Intensidad del campo de prueba | 20 V/m (Severidad del ensayo 3) |
| Gama de frecuencias | 1 GHz ... 6 GHz |
| Intensidad del campo de prueba | 10 V/m (Severidad del ensayo 3) |
| Gama de frecuencias | 1 GHz ... 6 GHz |
| Intensidad del campo de prueba | 10 V/m (Severidad del ensayo 3) |
| Observación | Criterio A |

Transitorios rápidos (Burst)

| | |
|-------------------------|--------------|
| Normas/especificaciones | EN 61000-4-4 |
|-------------------------|--------------|

Transitorios rápidos (Burst)

| | |
|-------------|---|
| Entrada | 4 kV (Severidad del ensayo 4, asimétrica) |
| Salida | 4 kV (Severidad del ensayo 4, asimétrica) |
| Señal | 4 kV (Severidad del ensayo 4, asimétrica) |
| Observación | Criterio A |

Carga de tensión transitoria (Surge)

| | |
|-------------------------|--------------|
| Normas/especificaciones | EN 61000-4-5 |
|-------------------------|--------------|

Carga de tensión transitoria (Surge)

| | |
|-------------|---|
| Entrada | 3 kV (Severidad del ensayo 4, simétrica) |
| | 6 kV (Severidad del ensayo 4, asimétrica) |
| Salida | 1 kV (Severidad del ensayo 3, simétrica) |
| | 2 kV (Severidad del ensayo 3, asimétrica) |
| Señal | 1 kV (Severidad del ensayo 2, asimétrica) |
| Observación | Criterio A |

Perturbaciones conducidas

| | |
|-------------------------|--------------|
| Normas/especificaciones | EN 61000-4-6 |
|-------------------------|--------------|

Perturbaciones conducidas

| | |
|---------------------|-------------------------------|
| E/S/s | asimétrico |
| Gama de frecuencias | 0,15 MHz ... 80 MHz |
| Observación | Criterio A |
| Tensión | 10 V (Severidad del ensayo 3) |

Campo magnético con frecuencia de la técnica de la energía

| | |
|-------------------------|--------------|
| Normas/especificaciones | EN 61000-4-8 |
| Frecuencia | 16,7 Hz |
| | 50 Hz |

QUINT4-PS/1AC/24DC/5 - Fuente de alimentación



2904600

<https://www.phoenixcontact.com/mx/productos/2904600>

| | |
|--------------------------------|-----------------|
| | 60 Hz |
| Intensidad del campo de prueba | 100 A/m |
| Texto adicional | 60 s |
| Observación | Criterio A |
| Frecuencia | 50 Hz |
| | 60 Hz |
| Gama de frecuencias | 50 Hz ... 60 Hz |
| Intensidad del campo de prueba | 1 kA/m |
| Texto adicional | 3 s |
| Frecuencia | 0 Hz |
| Intensidad del campo de prueba | 300 A/m |
| Texto adicional | DC, 60 s |

Caídas de tensión

| | |
|-------------------------|--|
| Normas/especificaciones | EN 61000-4-11 |
| Tensión | 230 V AC |
| Frecuencia | 50 Hz |
| Error de tensión | 70 % |
| Número de periodos | 0,5 / 1 / 25 periodos |
| Texto adicional | Severidad del ensayo 2 |
| Observación | Criterio A: 0,5 / 1 / 25 periodos |
| Error de tensión | 40 % |
| Número de periodos | 5 / 10 / 50 periodos |
| Texto adicional | Severidad del ensayo 2 |
| Observación | Criterio A |
| Error de tensión | 0 % |
| Número de periodos | 0,5 / 1 / 5 / 50 / 250 periodos |
| Texto adicional | Severidad del ensayo 2 |
| Observación | Criterio A: 0,5 / 1 periodo Criterio B: 5 / 50 / 250 periodos |

Campo magnético en forma de onda

| | |
|--------------------------------|--------------|
| Normas/especificaciones | EN 61000-4-9 |
| Intensidad del campo de prueba | 1000 A/m |
| Observación | Criterio A |

Oscilaciones sinusoidales atenuadas (Ring wave)

| | |
|-------------------------|---|
| Normas/especificaciones | EN 61000-4-12 |
| Entrada | 2 kV (Severidad del ensayo 4, simétrica) |
| | 4 kV (Severidad del ensayo 4, asimétrica) |
| Observación | Criterio A |

Perturbaciones asimétricas por cable

| | |
|-------------------------|---------------------------------------|
| Normas/especificaciones | EN 61000-4-16 |
| Nivel de prueba 1 | 15 Hz 150 Hz (Severidad del ensayo 4) |
| Tensión | 30 V 3 V |

2904600

<https://www.phoenixcontact.com/mx/productos/2904600>

| | |
|-------------------|--|
| Nivel de prueba 2 | 150 Hz 1,5 kHz (Severidad del ensayo 4) |
| Tensión | 3 V |
| Nivel de prueba 3 | 1,5 kHz 15 kHz (Severidad del ensayo 4) |
| Tensión | 3 V 30 V |
| Nivel de prueba 4 | 15 kHz 150 kHz (Severidad del ensayo 4) |
| Tensión | 30 V |
| Nivel de prueba 5 | 16,7 Hz 50 Hz 60 Hz (Severidad del ensayo 4) |
| Tensión | 30 V (constante) |
| Nivel de prueba 6 | 16,7 Hz 50 Hz 60 Hz (Severidad del ensayo 4) |
| Tensión | 300 V (1 s) |
| Observación | Criterio A |

Onda oscilante atenuada

| | |
|-------------------------------------|--|
| Normas/especificaciones | EN 61000-4-18 |
| Entrada, salida (nivel de prueba 1) | 100 kHz 1 MHz (Severidad del ensayo 3, simétrica) |
| Tensión | 1 kV |
| Entrada, salida (nivel de prueba 2) | 10 MHz |
| Tensión | 1 kV |
| Entrada, salida (nivel de prueba 3) | 100 kHz 1 MHz (Severidad del ensayo 3, asimétrica) |
| Tensión | 2,5 kV |
| Señales (nivel de prueba 1) | 100 kHz 1 MHz (Severidad del ensayo 3, simétrica) |
| Tensión | 1 kV |
| Señales (nivel de prueba 2) | 100 kHz 1 MHz (Severidad del ensayo 3, asimétrica) |
| Tensión | 2,5 kV |
| Observación | Criterio A |

Campo magnético oscilante atenuado

| | |
|--------------------------------|---------------|
| Normas/especificaciones | EN 61000-4-10 |
| Intensidad del campo de prueba | 110 A/m |
| Nivel de prueba 1 | 100 kHz |
| Intensidad del campo de prueba | 110 A/m |
| Nivel de prueba 2 | 1 MHz |
| Observación | Criterio A |

Criterios

| | |
|------------|---|
| Criterio A | Comportamiento de servicio normal dentro de los límites determinados. |
| Criterio B | Alteración transitoria del comportamiento de servicio, que es corregida por el propio aparato. |
| Criterio C | Efectos adversos temporales en el rendimiento que el equipo corrige automáticamente o que pueden restablecerse accionando los elementos de mando. |

Dibujos

Diagrama

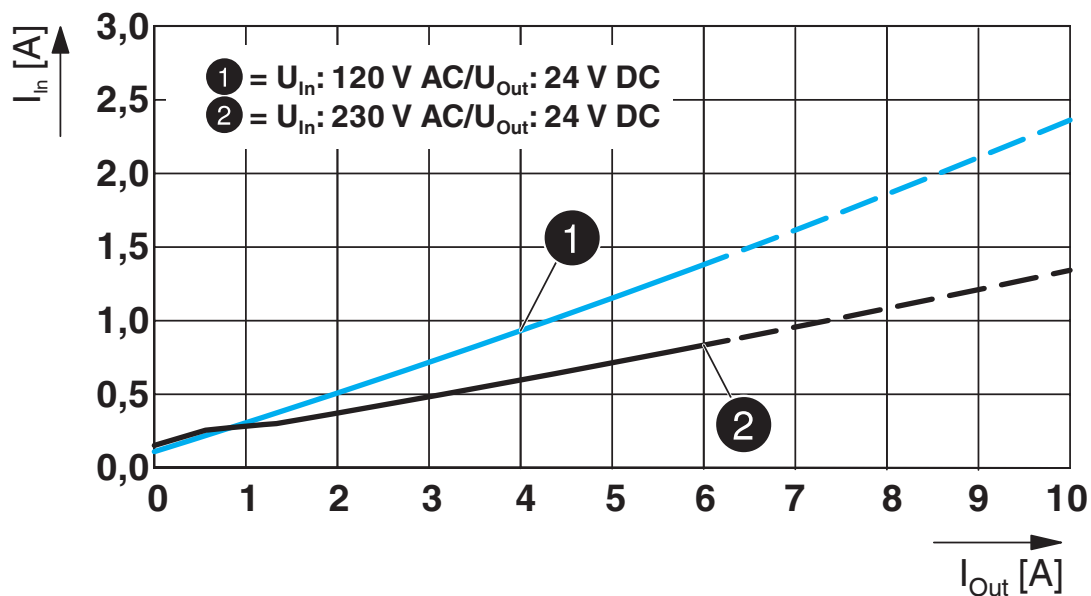

Diagrama

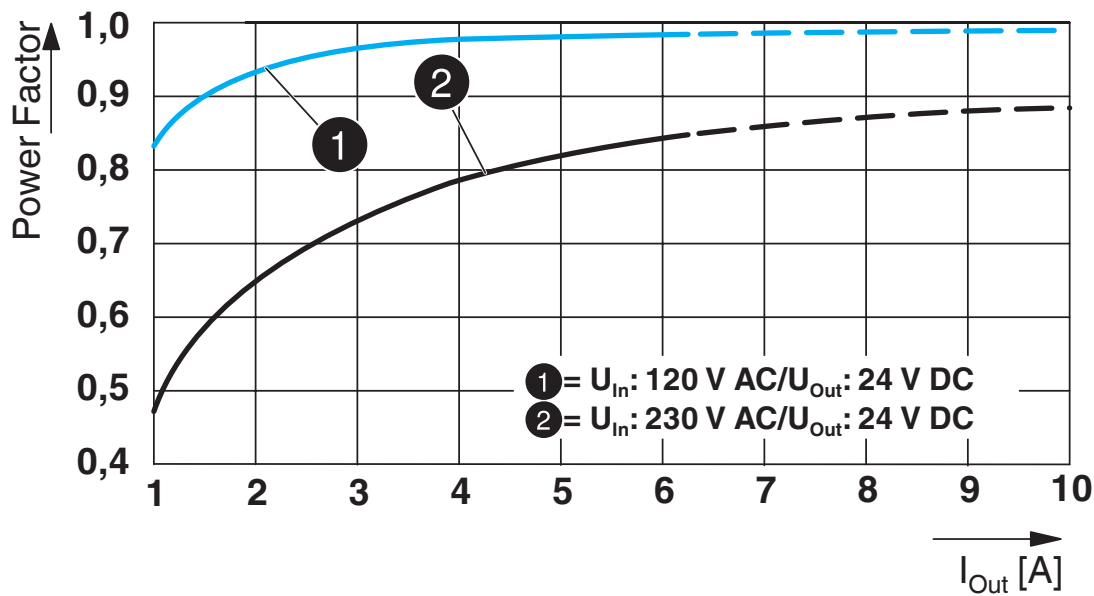

Diagrama

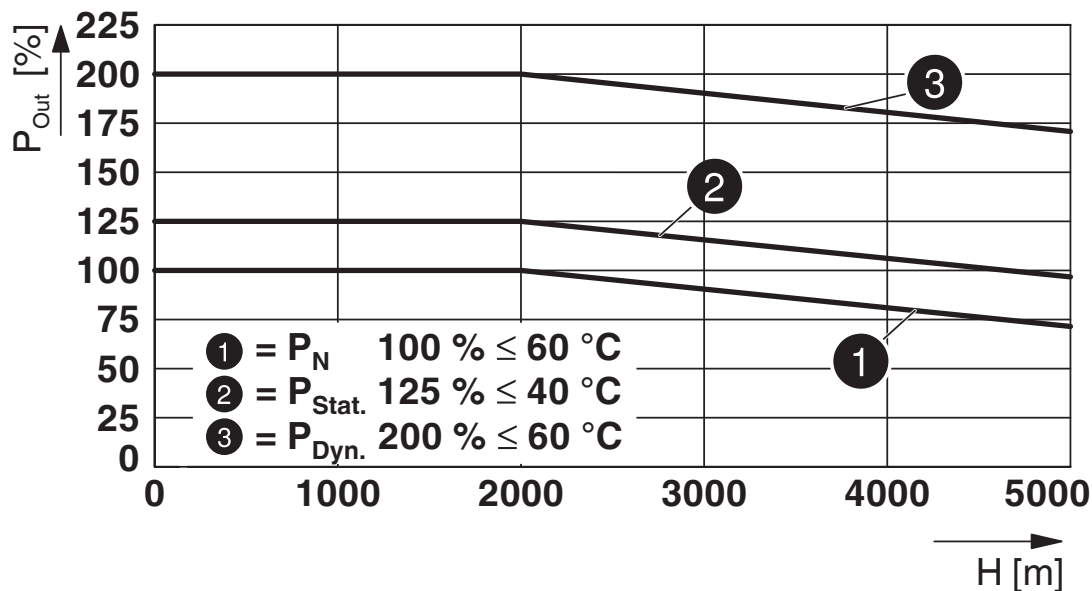

Esquema de dimensiones

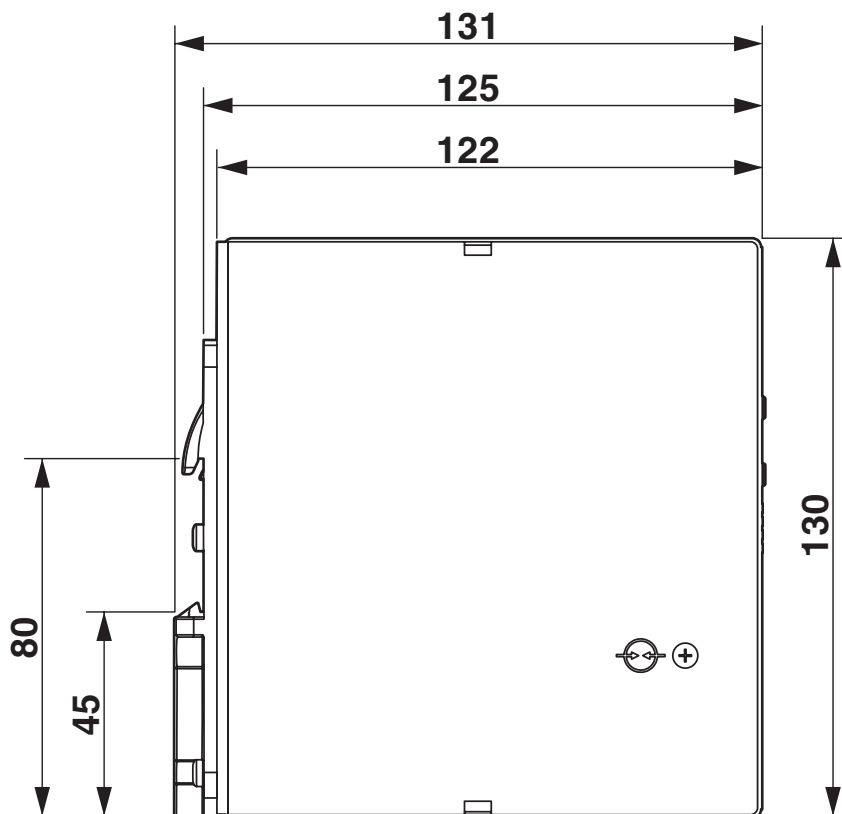

QUINT4-PS/1AC/24DC/5 - Fuente de alimentación



2904600

<https://www.phoenixcontact.com/mx/productos/2904600>

Esquema de conjunto

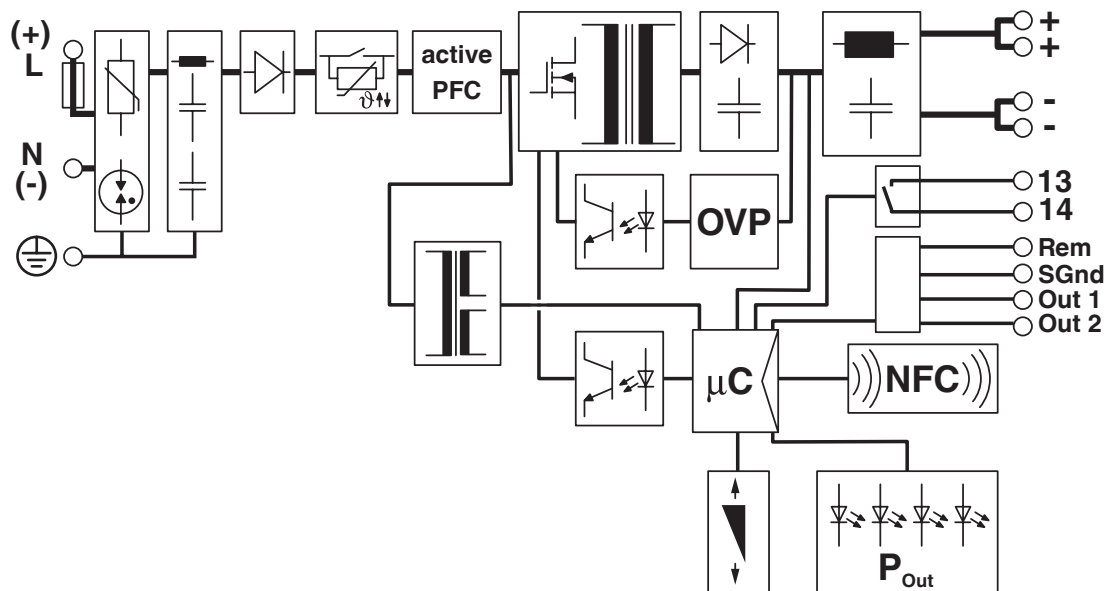

Diagrama

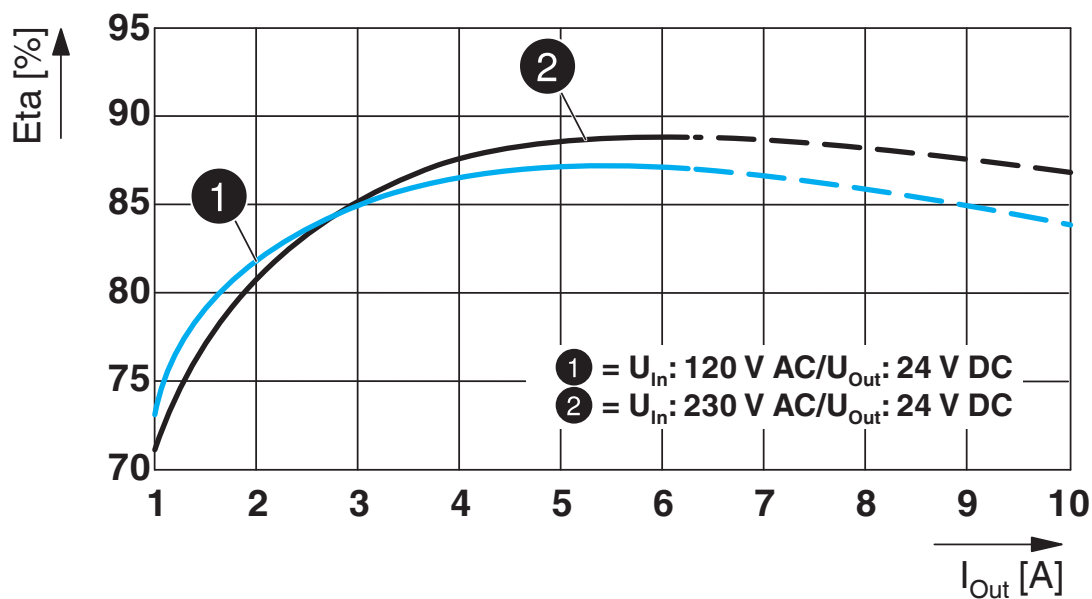

QUINT4-PS/1AC/24DC/5 - Fuente de alimentación

2904600

<https://www.phoenixcontact.com/mx/productos/2904600>



Esquema de dimensiones

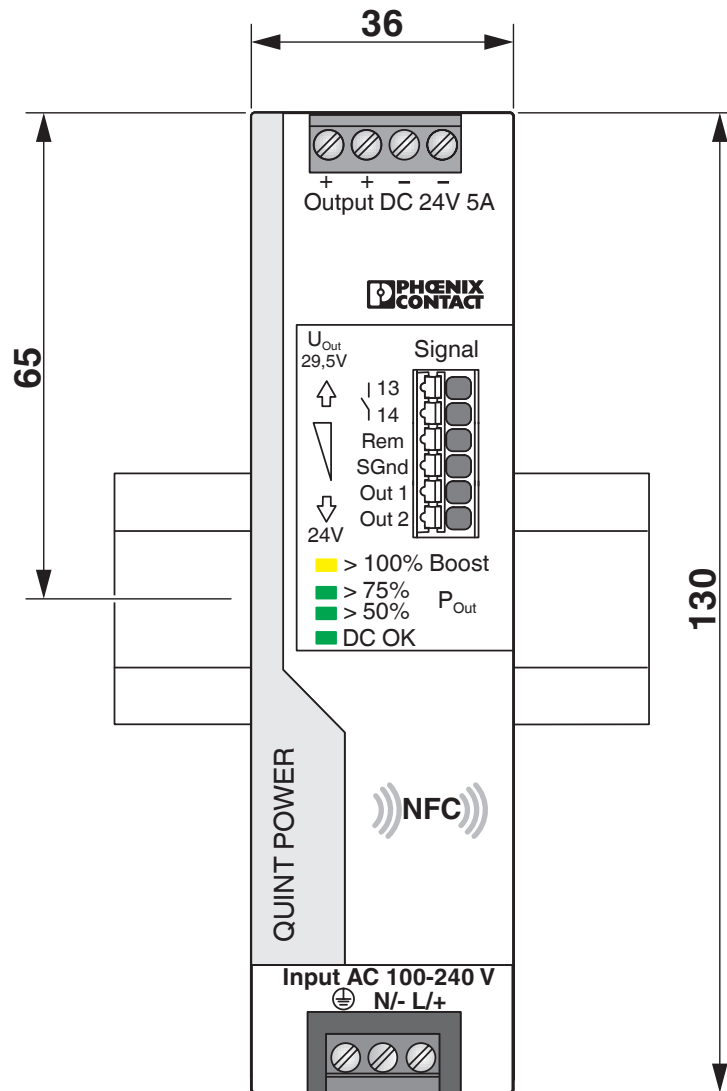

Plano esquemático

Housing

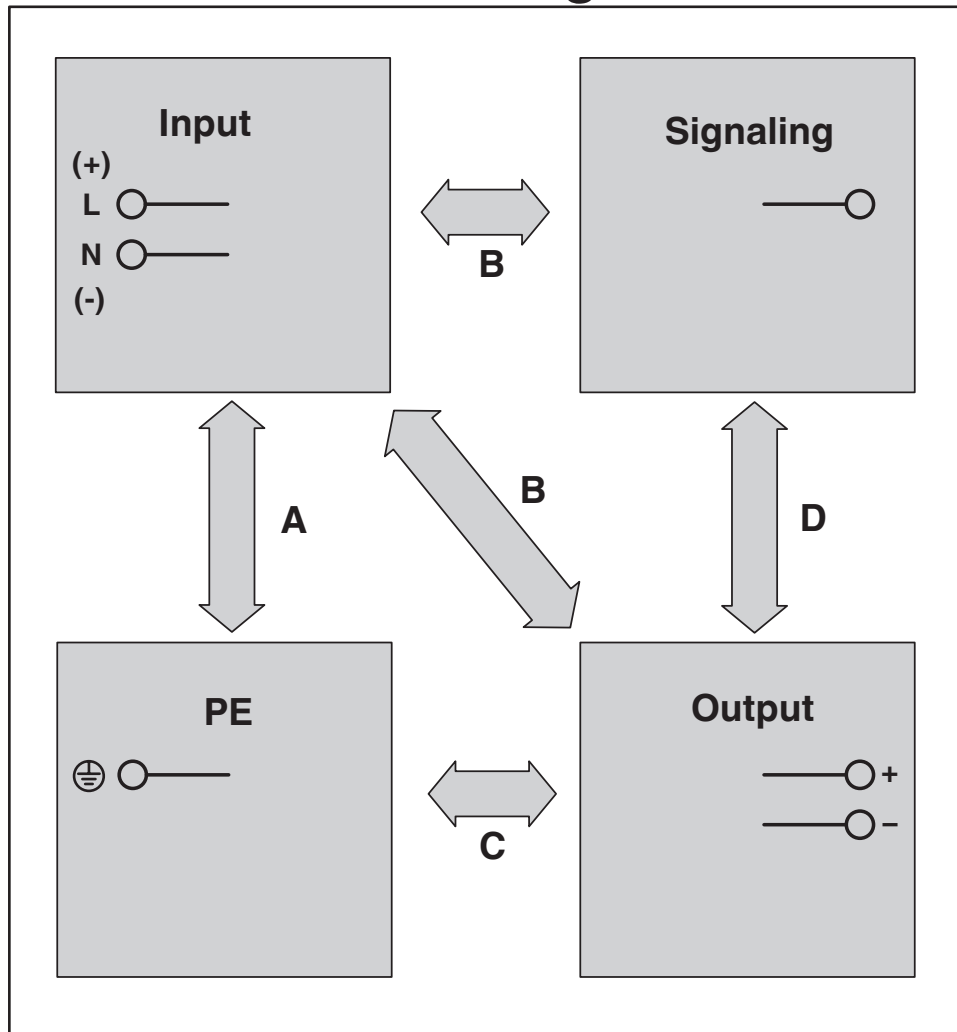

QUINT4-PS/1AC/24DC/5 - Fuente de alimentación



2904600

<https://www.phoenixcontact.com/mx/productos/2904600>

Homologaciones

🔗 To download certificates, visit the product detail page: <https://www.phoenixcontact.com/mx/productos/2904600>



cUL Recognized

ID de homologación: E211944



UL Recognized

ID de homologación: E211944



IECEE CB Scheme

ID de homologación: SI-8223



EAC

ID de homologación: RU S-DE.BL08.W.00764



LR

ID de homologación: LR22472797TA



NK

ID de homologación: TA21182M



BV

ID de homologación: 44621/B0 BV



EAC

ID de homologación: RU S-DE.BL08.W.00764



UL Listed

ID de homologación: E123528



cUL Listed

ID de homologación: E123528

ABS

ID de homologación: 20-1973616-PDA

QUINT4-PS/1AC/24DC/5 - Fuente de alimentación



2904600

<https://www.phoenixcontact.com/mx/productos/2904600>



Type approved

ID de homologación: SI-SIQ BG 005/038

DNV

ID de homologación: TAA00000BV



cCSAus

ID de homologación: 70076170



cUL Listed

ID de homologación: E199827



UL Listed

ID de homologación: E199827

cULus Recognized

cULus Listed

cULus Listed

QUINT4-PS/1AC/24DC/5 - Fuente de alimentación



2904600

<https://www.phoenixcontact.com/mx/productos/2904600>

Clasificaciones

ECLASS

| | |
|-------------|----------|
| ECLASS-11.0 | 27040701 |
| ECLASS-13.0 | 27040701 |
| ECLASS-12.0 | 27040701 |

ETIM

| | |
|----------|----------|
| ETIM 9.0 | EC002540 |
|----------|----------|

UNSPSC

| | |
|-------------|----------|
| UNSPSC 21.0 | 39121000 |
|-------------|----------|

QUINT4-PS/1AC/24DC/5 - Fuente de alimentación



2904600

<https://www.phoenixcontact.com/mx/productos/2904600>

Environmental product compliance

EU RoHS

| | |
|--|--------------|
| Cumple los requisitos de la Directiva RoHS | Sí |
| excepciones, si fueran conocida | 7(a), 7(c)-I |

China RoHS

| | |
|--|---|
| Environment friendly use period (EFUP) | EFUP-25 |
| | Encontrará una tabla de declaración RoHS de China relativa al artículo en la zona de descargas del artículo correspondiente, en el apartado "Declaración del fabricante". No se emite ninguna tabla de declaración RoHS de China ni se requiere en ninguno de los artículos con EFUP-E. |

EU REACH SVHC

| | |
|---|--------------------------------------|
| Indicación acerca de la sustancia candidata según REACH (n.º CAS) | Lead(n.º CAS: 7439-92-1) |
| SCIP | d79bfb6e-0492-408e-a103-846c40d27751 |

Phoenix Contact 2024 © - Todos los derechos reservados

<https://www.phoenixcontact.com>

PHOENIX CONTACT S.A. de C.V.

Lago Alberto No. 319 - Piso 9

Colonia Granada, Delegación Miguel Hidalgo, México, Ciudad de México, C.P. 11520

+52/55/1101-1380

ventas@phoenixcontact.com.mx