

VS-09-PROFIBUS-SC - Conector enchufable D-SUB



1654549

<https://www.phoenixcontact.com/mx/productos/1654549>

Tenga en cuenta que los datos mostrados en este documento PDF se generaron a partir de nuestro catálogo online. Por favor, encontrará todos los datos en la documentación del usuario. Prevalecen nuestras condiciones generales de uso para descargas.

Conector enchufable D-SUB, índice de protección: IP67, número de polos: 9, material: Plástico, tipo de conexión: Conexión por tornillo, sección de conexión: AWG 26- 16, salida de cables: acodado, con resistencia de cierre integrada, tamaño de carcasa: 1, color: gris, PROFIBUS



Sus ventajas

- Protección CEM
- Resistencia de cierre conmutable
- Caballete (CR) como protec. contra introduc. incorrecta

Datos comerciales

Código de artículo	1654549
Unidad de embalaje	1 Unidades
Cantidad mínima de pedido	1 Unidades
Clave de venta	02
Clave de producto	ABNCBA
Página del catálogo	Página 444 (C-2-2019)
GTIN	4017918955083
Peso por unidad (incluido el embalaje)	93 g
Peso por unidad (sin incluir el embalaje)	93 g
Número de tarifa arancelaria	85369027
País de origen	DE

Datos técnicos

Notas

Indicación de seguridad

<p>Indicaciones de seguridad</p>	<p>ADVERTENCIA: los conectores no se deben enchufar ni desenchufar bajo carga. La inobservancia y el empleo inadecuado pueden provocar daños materiales y lesiones personales.</p> <ul style="list-style-type: none"> • ADVERTENCIA: ponga en servicio solo productos en perfecto estado. Se debe comprobar periódicamente la presencia de daños en los productos. Retire inmediatamente los productos defectuosos. Sustituya los productos dañados. No es posible repararlos. • ADVERTENCIA: solo el personal cualificado especializado en electrotecnia puede instalar y utilizar el producto, siempre teniendo en cuenta las siguientes indicaciones de seguridad. El personal especializado debe estar familiarizado con los fundamentos de la electrotecnia. Debe ser capaz de identificar y evitar peligros. El símbolo correspondiente del embalaje indica que para la instalación y el funcionamiento se precisa personal especializado en electrotecnia. • Los productos son aptos para los ámbitos de aplicación de la construcción de equipos eléctricos, sistemas de control e instalaciones. • En caso de empleo de los conectores en exteriores, se deben proteger especialmente frente a las influencias del entorno. • Los productos confeccionados no se pueden manipular ni abrir de forma no autorizada. • Emplee solo conectores de acoplamiento que cumplan los datos técnicos de las normas indicadas (p. ej. las indicadas en los accesorios del producto de la página web en phoenixcontact.com/products). • El usuario será responsable del empleo del producto directamente junto con productos de otros fabricantes. • Con tensiones de servicio > 50 V AC, las carcasas de conectores conductoras eléctricamente deben conectarse a tierra • Utilice únicamente la herramienta que recomienda Phoenix Contact • Deben tenerse en cuenta las instrucciones de montaje/documentación de Design In del área de descargas de la web del producto en phoenixcontact.com/products. • No cierre los conectores enchufados con un capuchón. Encontrará el accesorio adecuado en la sección de accesorios del artículo, en phoenixcontact.com/products • Utilice los conectores solo completamente enchufados y bloqueados. • Utilice los conectores solo completamente enchufados. • Al tender el cable, compruebe que la carga de tracción aplicada a los conectores no supere los límites determinados en las normas. • Respete el radio de flexión mínimo del cable. Disponga el cable
----------------------------------	---

VS-09-PROFIBUS-SC - Conector enchufable D-SUB



1654549

<https://www.phoenixcontact.com/mx/productos/1654549>

	sin forzarlo.
	• Al agrupar varios circuitos eléctricos en un cable y/o en un conector se aplican las normas VDE 0100/1.97 § 411.1.3.2 y DIN EN 60 204/11.98 § 14.1.3

Propiedades del artículo

Tipo de producto	Conectores para datos (lado del cable)
Aplicación	PROFIBUS
Construcción	D-SUB
Tipo de sensor	PROFIBUS
Número de polos	9
Número de salidas de cable	2
Ejecución	Macho
Apantallado	sí
Salida de cables	acodado

Propiedades de aislamiento

Categoría de sobretensión	II
Grado de polución	2

Propiedades eléctricas

Tensión de dimensionamiento (III/3)	50 V
Tensión transitoria de dimensionamiento	0,5 kV
Corriente asignada	1 A
Medio de transmisión	Cobre

Datos de conexión

Tecnología de conexión

Tipo de conexión	Conexión por tornillo
Sección de conexión AWG	26 ... 16 (rígido)
	26 ... 18 (flexible)
Sección de conexión	0,14 mm ² ... 1,5 mm ² (rígido)
	0,14 mm ² ... 1 mm ² (flexible)

Dimensiones

Anchura	24 mm
Altura	59 mm
Longitud	107 mm

Datos del material

Color	gris
Clase de inflamabilidad según UL 94	V0
Material carcasa	Plástico
Material superficie de la carcasa	PA, gris claro
Material Empaquetadura para cables	CR/NBR

VS-09-PROFIBUS-SC - Conector enchufable D-SUB



1654549

<https://www.phoenixcontact.com/mx/productos/1654549>

Cable/línea

Diámetro exterior del cable	5 mm ... 9 mm
Longitud pelado de conductores individuales	7 mm
Sección de línea	0,2 mm ²

Propiedades mecánicas

Datos mecánicos

Ciclos de enchufe	≥ 200
-------------------	-------

Condiciones medioambientales y de vida útil

Condiciones ambientales

Índice de protección	IP67
	IP67
Temperatura ambiente (servicio)	-20 °C ... 75 °C

VS-09-PROFIBUS-SC - Conector enchufable D-SUB

1654549

<https://www.phoenixcontact.com/mx/productos/1654549>

Dibujos

Esquema de dimensiones

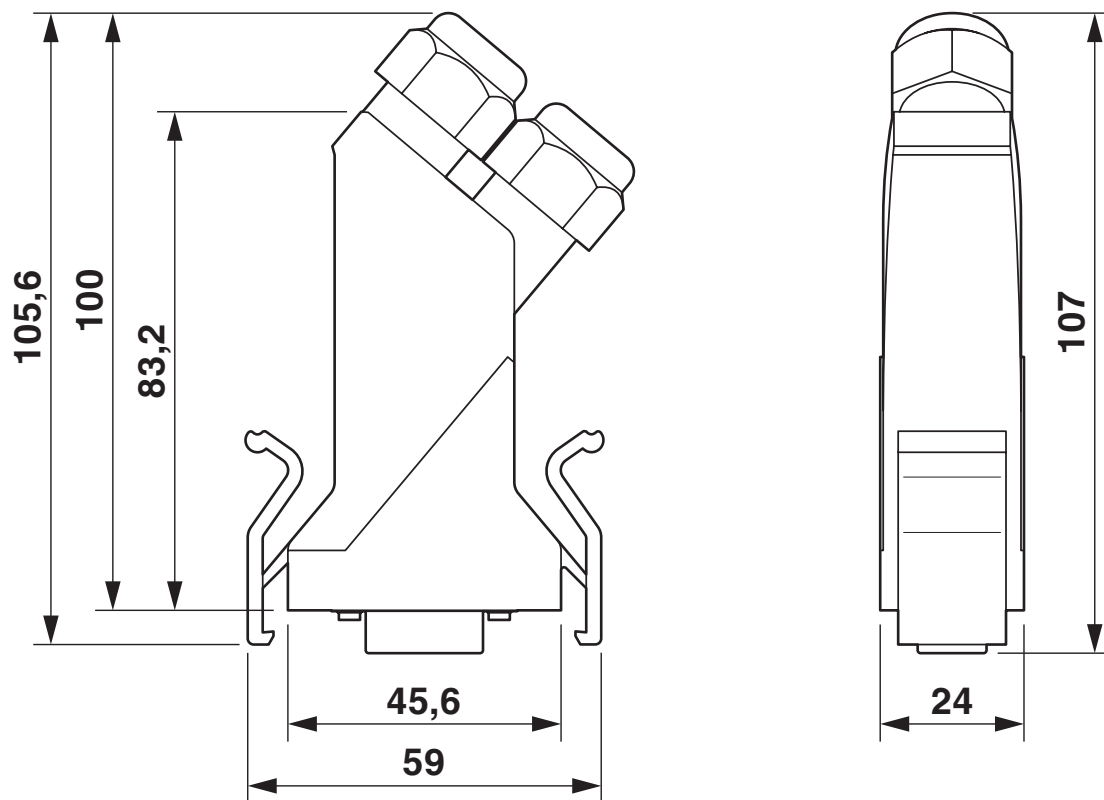

Conector enchufable D-SUB

VS-09-PROFIBUS-SC - Conector enchufable D-SUB



1654549

<https://www.phoenixcontact.com/mx/productos/1654549>

Clasificaciones

ECLASS

ECLASS-11.0	27440302
ECLASS-13.0	27440302
ECLASS-12.0	27440302

ETIM

ETIM 9.0	EC001132
----------	----------

UNSPSC

UNSPSC 21.0	39121400
-------------	----------

1654549

<https://www.phoenixcontact.com/mx/productos/1654549>

Environmental product compliance

EU RoHS

Cumple los requisitos de la Directiva RoHS	Sí
excepciones, si fueran conocida	6(c)

China RoHS

Environment friendly use period (EFUP)	EFUP-50
	Encontrará una tabla de declaración RoHS de China relativa al artículo en la zona de descargas del artículo correspondiente, en el apartado "Declaración del fabricante". No se emite ninguna tabla de declaración RoHS de China ni se requiere en ninguno de los artículos con EFUP-E.

EU REACH SVHC

Indicación acerca de la sustancia candidata según REACH (n.º CAS)	Lead(n.º CAS: 7439-92-1)
SCIP	8acc620f-7915-4086-a0a4-b948cd93d2b0

VS-09-PROFIBUS-SC - Conector enchufable D-SUB



1654549

<https://www.phoenixcontact.com/mx/productos/1654549>

Accesorios

VS-09-SD - Tapa protectora D-SUB

1887086

<https://www.phoenixcontact.com/mx/productos/1887086>

Tapa protectora D-SUB, material: PA, tamaño de carcasa: 1, color: gris



VS-09-A - Marco empotrado

1688366

<https://www.phoenixcontact.com/mx/productos/1688366>

Marco empotrado D-SUB, tamaño de envoltura 1, grado de protección IP67



VS-09-PROFIBUS-SC - Conector enchufable D-SUB



1654549

<https://www.phoenixcontact.com/mx/productos/1654549>

VS-09-A-GC-BU/BU - Marco empotrado

1689695

<https://www.phoenixcontact.com/mx/productos/1689695>

Marco empotrado D-SUB, tamaño de envoltura 1, con 9 contactos de señales, hembra, Gender Changer, apantallado, grado de protección IP67



VS-09-A BK - Marco empotrado

1658079

<https://www.phoenixcontact.com/mx/productos/1658079>

Marco empotrado D-SUB, tamaño de envoltura 1, grado de protección IP67, negro



Phoenix Contact 2024 © - Todos los derechos reservados
<https://www.phoenixcontact.com>

PHOENIX CONTACT S.A. de C.V.
Lago Alberto No. 319 - Piso 9
Colonia Granada, Delegación Miguel Hidalgo, México, Ciudad de México, C.P. 11520
+52/55/1101-1380
ventas@phoenixcontact.com.mx